



BODEWELL

博进工业包装 STRAPPING SYSTEM

HS-001Li 锂电吨袋打包机

HS-001Li Horizontal Strapping Machine For Lithium Ton Bag

整机结构件：
铜锌管控0.5%以下

密闭风琴罩

摩擦式机芯

任意高度穿带

带盘车

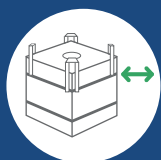

水平方向
自动捆扎



整机结构件
铜锌管控
0.5%以下



省人增效
安全运输
保证物料0污染

■ 设备参数

运行效率	25托/小时 (4条带)	50托/小时 (2条带)
捆扎力度	200-450KG (200-4500N)	
铜锌管控配置(可选配)	A: 整机铜锌管控	B: 接触部位采用SUS304 C: 无需管控

■ 产品特点

1 捆得紧不倒包

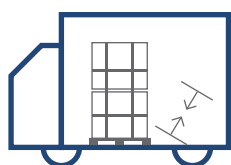

- ✓ 4500N捆紧力
- ✓ 严苛路试和倾倒测试
- ✓ 牢固不倒包

2 定制专用材质

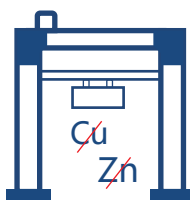

- ✓ 金属粉屑封闭管控
- ✓ 整机铜锌管控0.5%以下
- ✓ 保证物料0污染

3 自主研发机芯

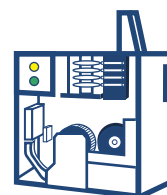

- ✓ 高性能摩擦机芯
- ✓ 搭接强度大于82%
- ✓ 接口焊接饱满牢固

■ 尺寸图

正视图

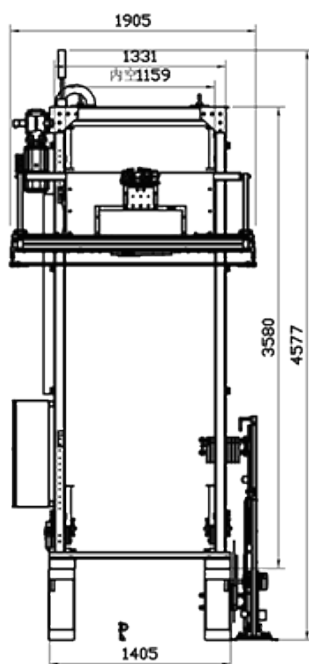

侧视图

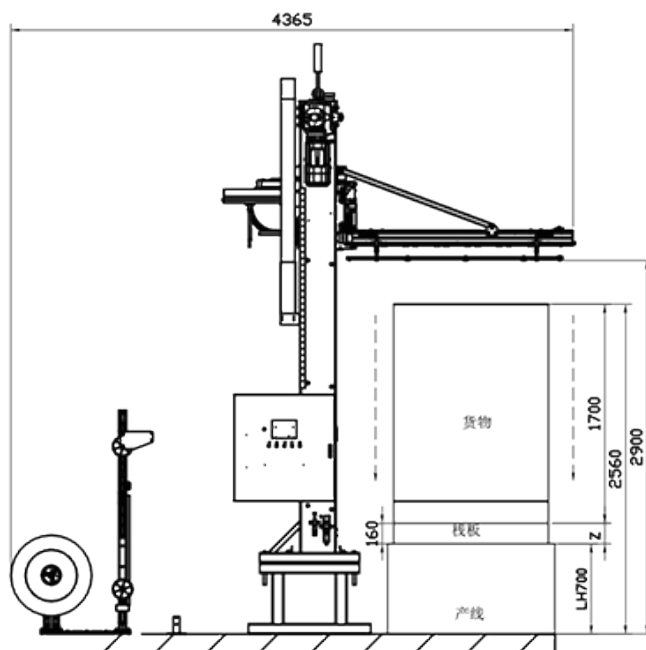

锂电粉料捆扎技术专线 **400 995 9855**

珠海博杰电子股份有限公司

地址: 珠海市香洲区福田路10号

邮箱: service@zhbojay.com

网址: www.zhbodewell.com

电子版下载
2023.5-V1



■ HS-001Li 设备参数

项目	参数		备注
外形尺寸	4365* 1905*4577(L*W*H)		
功率	30KW		
电源	3P/N + PE AC380V/50Hz		
耗气量	0.5mpa, 100NL/分钟		可根据需求选择电控版
机器毛重	1172KG	带盘车62KG 电控柜80KG 木箱150KG	木箱重量存在一定误差
机器净重	880KG		
包装尺寸	3500*2000*1400 (L*W*H)		
货物尺寸范围	1200*1200*2000 (L*W*H)		可根据需求定制
最低货物高度	300mm		可根据需求定制
捆紧力	200-450KG (200-4500N)		
打包带材质	PET		
打包带规格	宽度: 9-16mm 厚度: 0.55-1mm 406纸芯内径、20KG/卷 卷宽: 150mm		
接口方式/接口强度	摩擦焊接/82% (母带)		接口强度根据带子质量
打带速度	60托/小时		单设备效率 (2条带)
机芯行程	500mm		
通讯接口	以太网		
打带位置模式	4种 (标准配置)		可根据实际情况扩展多模式

锂电粉料捆扎技术专线 **400 995 9855**

珠海博杰电子股份有限公司

地址: 珠海市香洲区福田路10号

邮箱: service@zhbojay.com

网址: www.zhbodewell.com

电子版下载
2023.5-V1



■ HS-001Li 设备机械电气配置

项目	参数	备注
主提升电机	国茂/中国	可选配SEW
带座轴承	怡合达/中国	
链条	东华盾牌/中国	
气动元器件	怡合达/伙伴/中国	
滚珠轴承	人本轴承/中国	
拖链	CPS/韩国	
触摸屏	威纶通/中国台湾	
PLC	西门子/德国	S7-200SMART
变频器	施耐德/法国	
断路器	施耐德/法国	
接触器	施耐德/法国	
端子	尤提乐/中国	
电缆	卡迪夫/中国	
机芯控制器	博进工业包装/中国	
安全继电器	欧姆龙/日本	
限位开关	欧姆龙/日本	
光电开关	西克/德国	

锂电粉料捆扎技术专线 **400 995 9855**

珠海博杰电子股份有限公司

地址: 珠海市香洲区福田路10号

邮箱: service@zhbojay.com

网址: www.zhbodewell.com

电子版下载
2023.5-V1

